



# HAYWARD®

## MaxFlo VS® 500

»»» Electrombomba de Velocidad Variable



### DISEÑO DURADERO AHORRO SUPERIOR

**Panel de control intuitivo** la electrombomba puede girar en 4 direcciones.



#### Accionamiento de motor de doble voltaje mejorado

ofrece un funcionamiento a alta velocidad un 30 % más silencioso que otros modelos



#### EXPERT LINE™ ONLY FROM POOL PROS

**Tapa de colador transparente** te permite ver cuando la canasta necesita limpieza

**Conexiones de union 1 1/2" x 2"** que permiten conexiones perfectas.

**Diseño hidráulico avanzado** ofrece una mayor eficiencia y un funcionamiento increíblemente silencioso, especialmente a bajas velocidades



#### FIABILIDAD INIGUALABLE

Sello Viton® es resistente a productos químicos. MaxFlo VS™ 500, con 3 años de garantía, proporciona años de potente rendimiento.

#### DISEÑO DE EFICIENCIA ENERGÉTICA

Con un imán eficiente y permanente, totalmente cerrado refrigerado con ventilador. MaxFlo VS 500 proporciona un 80% de energía en comparación con bombas de una sola velocidad. Su calificación ENERGY STAR® significa que también se pueden aplicar descuentos de energía locales.

#### COMPATIBILIDAD UNIVERSAL

Construido con capacidad de doble voltaje, MaxFlo vs 500. Es una actualización fácil e inmediata que puede operar en modo independiente o conectarse a cualquier sistema de automatización, ya sea directamente o con relés.



#### ESPECIFICACIONES

NÚMERO DE MODELO	TOTAL HP	VOLTAJE	FACTOR ENERGÉTICO PONDERADO(WEF)*	CONEXION DE UNIONES	GARANTÍA
SP23520VSP	1.65	115V/230V	10.7/10.2	1.5" x 2"	3 AÑOS

\*Cuanto mayor sea el factor de energía ponderado (WEF), más eficiente será la bomba.

#### MAXFLO VS 500 DIMENSIONES (PULGADAS)

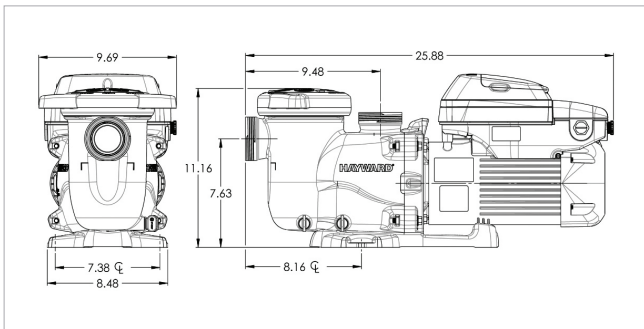

#### MAXFLO VS 500 COMPARACIÓN DE RENDIMIENTO

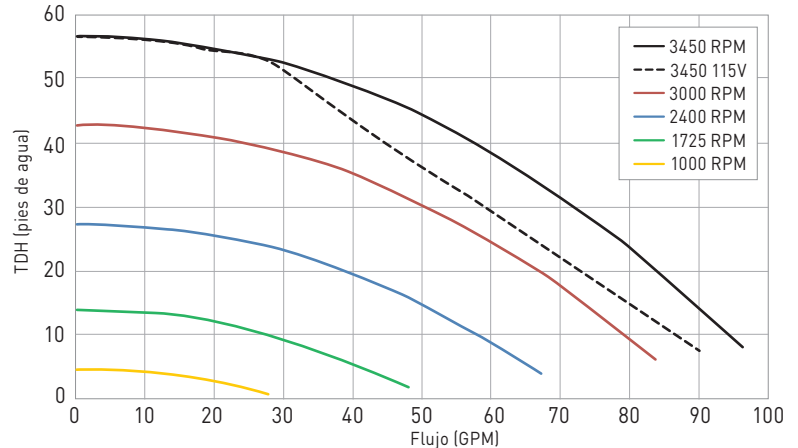

MaxFlo VS 500 se enumeran por: